

CO VŠECHNO VIDÍ OKO BOHA HÓRA



Proč egyptská civilizace vynakládala tak obrovské úsilí na stavbu gigantických pyramid? V historii se na tuto záhadu snažily najít odpověď tisíce laických i odborných výzkumníků. Setkání s kýmisi tajemným přímo na místě v Gíze přináší překvapivou odpověď.

Jen několik málo minut před desátou večerní se nacházím v egyptské Káhiře, pod ztemnělým nebem s mžikajícími hvězdami. Město za mnou, co chvíli probleskávající světly neonů a reflektorů aut, do zad sálá teplem. Přibližuji se k lokalitě Gízy – uprostřed moderního světa autostrád se svištěcími vozy stojí trojice monumentálních staveb, svědků z hloubek minulosti. Shlízely tu na svět tisíce let přede mnou, dávno předtím, než ve vzdálených Čechách vládli první Přemyslovci, a budou zde i tisíce let po mně.

Věčná otázka zní, proč byly vlastně postaveny. Proč egyptská civilizace vynakládala tak obrovské úsilí na něco tak zdánlivě nesmyslného – postavit gigantickou hrobku pro faraona. Alespoň tak zní oficiální vysvětlení klasické egyptologie. Intuitivně však tuším, že původní smysl těchto staveb byl dávno zapomenut. Od té doby se vyrojily stovky spekulací – v minulosti byly pyramidy považovány za Josefovy sýpky pro skladování obilí, jindy za naváděcí majáky pro mimozemské civilizace, za nástroje pro vzdálenou komunikaci či akumulátory energie a elektrárny. V některých dokumentárních snímcích filmaři sledovali zajímavou myšlenku, že tyto „hrady věčnosti“ jsou poselstvím Egyptanů současné civilizaci, avšak zprávou nikoli v prostoru, ale v čase. Především největší Cheopsova pyramida podle nich sloužila jako obrovský časoměr, ukazující lidstvu, ve které části cyklu zemské precese se právě nachází. Nabízí se nepřeberně mnoho vysvětlení, ale v tuto chvíli ještě nevím, k čemu se přiklonit.

NÁSLEDUJTE MĚ!

Chystám se otočit a vydat se zpět do žhavé současnosti káhirského penzionu. Náhle se ale přede mnou zjeví vysoká postava, jako by se právě zhmotnila odněkud z magického teleportu. Zastoupí mi cestu a nedovolí odejít.

„Chcete znát jasnou odpověď na to, proč byly postaveny egyptské pyramidy?“ optá se mě dokonalou angličtinou. Předtím jsem ale nic neřekl nahlas, anebo jsem si to jenom neuvědomil – nechápu to, ale mou nevyřčenou otázku nějak záhadně vyřešil. Zkoumavě se na něj podívám. Spatřím jenom tmavě hnědé, nekldně těkající oči. Není mu vidět do tváře, zahaluje ji černobíle kostkovaný šátek s cípem pohlávajícím ve větru.

„Následujte mě,“ pokyne rukou a v jeho hlase zní cosi autoritativního, co nesnese odpor. Nezbyvá než doufat, že to nebude jeden z těch dobráků, kteří mě tak akorát chtějí obrát o poslední dolary v kapse.

OSM STRAN, NE JENOM ČTYŘI

Kráčíme kolem stoicky klidné sfingy. „Ještě před staletími byly všechny tři pyramidy vybaveny opláštěním,“ začíná s výkladem.



Slučovací roli Chefrena vyjadřuje znak sema-tawy, zobrazený na stranách faraonova trůnu, který byl také považován za spojovatele zemí Horního a Dolního Egypta – tedy dvou trigramů do hexagramu. Chefen je sjednotitelem prvního trigramu od Cheopse a druhého trigramu od Menkaura, čímž vzniká hexagram (znak složený ze šesti čar). Podle mytologie je „Egypt projekcí nebes“, což vyjadřuje, že struktura země Egypta i kosmického řádu je identická. Střední osa symbolizuje průdušnici a sjednocující funkci, trojice liliových a papyrových rostlin po stranách platí za označení Horního a Dolního Egypta.

„Takže to na první pohled vypadalo, že ty stavby jsou běžné, jednoduché čtyřstěny. Teprve celkem nedávno, pod vlivem zubu času – a také turistů, kteří si chtěli z pyramid leccos odnést na památku – se opláštění rozpadlo a náhle bylo patrné, že ve skutečnosti to prostě čtyřstěny nejsou a jejich vnitřní struktura je odlišná. Podívejte se na Velkou Cheopsovu pyramidu. Všímáte si toho prolomení každé stěny ve středové ose? Vůbec ne čtyři strany, ale osm!“

V určitém úhlu pohledu je prolomení skutečně patrné. Počet stran se tak zdvojnásobuje – tedy nikoli jenom čtyři strany, ale osm – takže to souhlasí.

„O největší stavbě celého komplexu, Velké Cheopsové pyramidě, se to běžně ví. Nedá moc práce najít na internetu fotografie, z nichž je to zjevné. Jenomže skoro nikdo už netuší, že to samé platí i pro nejmenší pyramidu z těch tří. Také Menkaure je osmistěn. Jeho konstrukce je prolomena naprosto stejným způsobem. Ale musel byste hodně pátrat, abyste to někde na internetu našel. Nemají o tom ponětí dokonce ani egyptologové, kteří ten obor studovali celý život.“

CHEOPS A MENKAURE JAKO JIN A JANG

Původně jsem se s ním z bezpečnostních důvodů nechtěl moc pouštět do řeči, ale jeho poslední slova zní zajímavě. „A co z toho vyvozujete?“

„Je pozoruhodné, že nikdo jasně nezdůrazňuje, že právě největší a nejmenší pyramida v tomto stavebním komplexu patří k sobě. Cheops a Menkaure tvoří dialektickou dvojici, podobně jako protiklady jin a jang, Slunce a Měsíc, oheň a voda. A jakmile vidíme na okrajích soustavy dva osmistěny – zatímco ta prostřední, Chefrenova, je právě spíš jednodušší čtyřstěn – dá se z toho

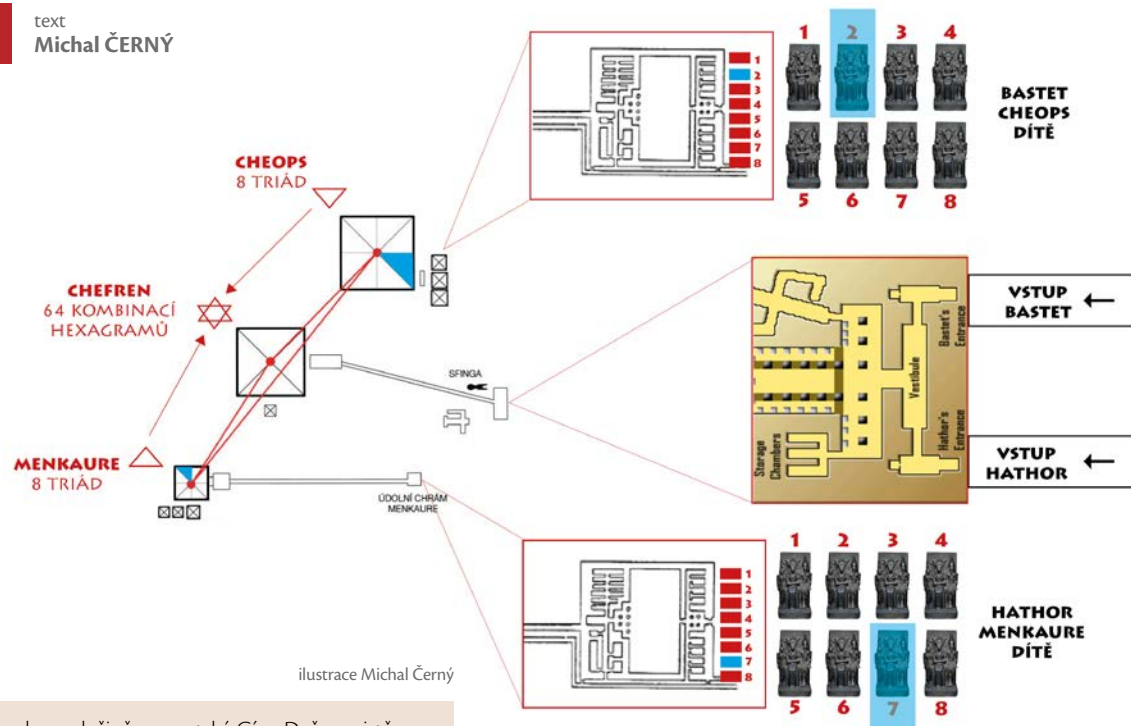

ilustrace Michal Černý

Trojice hlavních staveb na plošině v egyptské Gíze. Dvě osmistěnné pyramidy, Menkaurova a Cheopsova, se nacházejí na krajích, uprostřed stojí čtyřstěnná pyramida Chephrenova. Trojice staveb není uspořádána v přímé linii, ale v trojúhelníku – odchylka od přímé linie činí přibližně šest stupňů. V údolním chrámu Menkaurovy pyramidy nalezl v roce 1908 archeolog George Reisner osm triadických soch, které ztělesňují faraona Menkaura, bohyni Hathor a dítě symbolizující Horní Egypt. V případě Cheopse by pak tato trojice měla sestávat z faraona Cheopse, bohyně Bastet a dítěte ztělesňujícího provincii Dolního Egypta – avšak z těchto soch se našlo pouze torzo a údolní chrám Cheopsovy pyramidy již neexistuje. V údolním chrámu střední pyramidy Chephrenovy vidíme dvojici vstupů pro bohyně Hathor a Bastet, které jsou zobrazeny právě na oněch osmi triádách patřících k Cheopsovi a Menkaurovi – celkem se tedy jedná o osm plus osm, tedy 16 triadických soch. V systému pyramid docházelo ke kombinování osmi triád Cheopse s osmi triádami Menkaura (zde jako příklad zvolen Cheops 2 a Menkaure 7) a ve středním Chephrenovi probíhalo složení obou trigramů do hexagramu (znaku složeného ze šesti čar, buď plných jang, nebo přerušovaných jin). V centrální pyramidě tak vznikalo osmkrát osm, tedy 64 kombinací hexagramů – což odpovídá číselné struktuře Knihy Proměn (I-ťing).

leccos vyvodit. Osmička je totiž známá jako kombinatorické číslo. Snad nikdo zatím pořádně nepochopil, že v systému pyramid se pravděpodobně jednalo o kombinace a kombinatoriku. Mimochodem, znáte *Knihu proměn*?

„Ano, ale ta je přece čínská. S Egyptem nemá nic moc společného.“

„Myslíte?“

PYRAMIDY JAKO GIGANTICKÝ I-ŤING

Rozpovídá se a začne vyprávět o městu Hermopolis, které leží téměř přesně ve středu Egypta, mezi jižními a severními provinciemi země, mezi Horním a Dolním Egyptem. Údajně zde studoval Ježíš Kristus a jeho učení je právě egyptskému hermetismu nápadně podobné. Toto sídlo, které se jinak nazývalo Khemenu neboli „město osmi“ – a dnes z něj i z místního chrámu zbyly jenom ruiny – je domovem egyptské osmičky božstev, takzvané

ogdoad (oktávy). A právě tam se podle legend zrodila zárodečná forma *Knihy proměn*, která svou číselnou strukturou popisuje osm božstev a vztahy mezi nimi. „Takzvaná čínská *Kniha proměn* totiž vůbec není čínská, ale egyptská,“ tvrdí neznámý s vážnou tváří. Pokračuje o legendární postavě jménem Ba-Ba, jehož osobnost reprezentuje cestu člověka jógy, meditace a tantry jako směru k osvětlení. A právě mytický Ba-Ba mohl vědění *Knihy Proměn* přenést z Egypta do Číny. V Říši středu je Ba-Ba známý jako Bao-Xi a hieroglyfický zápis tohoto jména a označení Ba-Ba vyhlíží podobně – zpravidla bylo jeho jméno znázorňováno hieroglyfem v podobě dvojice nohou, přičemž pravá noha symbolizuje první osmičku a levá druhou osmičku. V Číně je znám pojem „ba-ba hexagram“, který vyjadřuje základní větu: osmkrát osm rovná se šedesát čtyři. A právě tak vypadá číselná struktura *Knihy Proměn*, která je tvořena osmi trigramy (Nebesa) a osmi trigramy (Země), takže jejich zkombinováním vznikne dohromady celkem 64 hexagramů – tedy 64 znaků složených ze šesti čar, buď plných jang, nebo přerušovaných jin. A přesně to samé podle mého průvodce platí i pro pyramidu. „Tedy osm trojúhelníků Menkaura zkombinovaných s osmi trojúhelníky Cheopse a uprostřed se tak ve středním Chephrenovi vytváří celkem osmkrát osm, tedy 64 kombinací,“ vysvětluje.

SLOŽENÍ OKA BOHA HÓRA V 64 KROCÍCH

Dodává, že v systému pyramid se patrně kombinovaly frekvence energií – za oněch osm triád si můžeme dosadit frekvence zvuku či světla, tedy například osm barev podle Newtonova barevného modelu anebo osm not hudební oktávy. A jejich sloučením ve středu vznikalo 64 tónů, tedy osm oktáv, což je zvukový rozsah piana. Vše se nápadně podobá současnému výzkumu švýcarského fyzika Nassima Hameina, podle něhož se základní bod reality projevuje právě v 64 kombinacích. Čínská *Kniha Proměn*, moderní fyzikální výzkum i pyramidu, to všechno se podobá jako vejce vejci.

„Počkejte, počkejte,“ protestuji. „Snad mi nechcete namluvit, že čínský I-ťing a pyramidy jsou totéž?“

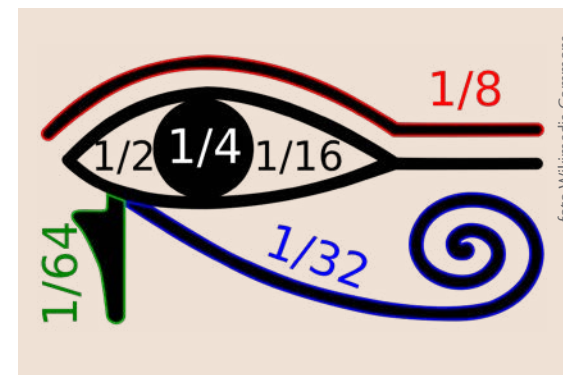

Oko boha Hóra, které bylo podle egyptského mýtu v boji rozsekáno na šest částí, tedy na hexagram, respektive 64 hexagramů. Rozsekal jej Seth (Sutech), jehož jméno nápadně připomíná protivníka Boha, tedy Satana. Složení oka boha Hóra představuje spirituální cestu vzhůru směrem ke sjednocení, kdežto protivník Satan tomuto duchovnímu vzestupu brání. Oko boha Hóra vzniká v šesti krocích rozvětvením na celkem 64 částí, v posloupnosti šesti kroků: 2 – 4 – 8 – 16 – 32 – 64. Úkolem Egyptanů je složit jej dohromady.

„Nepochybuji o tom. Akorát to málokdo pochopil. Je zde patrná identická číselná struktura, což dosvědčují i další archeologické nálezy. Do areálu každé pyramidy totiž patří takzvaný údolní chrám. A právě v údolním chrámu Menkaura našel na počátku 20. století archeolog George Reisner osm triadických soch, které ztělesňují faraona Menkaura, bohyni Hathor a dítě symbolizující provincii Horního Egypta. Těchto osm triadických soch nejspíš patřilo do osmi komor na vstupu do údolního chrámu. Stejný údolní chrám o osmi komorách, a podobné triadické sochy, by se měly nacházet i u Cheopse, ale v jeho případě se údolní chrám nedochoval. A z triadických soch – které by v tomto případě měly tvořit bohyně Bastet, faraon Cheops a dítě vyjadřující provincii Dolního Egypta – zůstalo jen torzo. Původně by tedy skutečně mělo jít o osmkrát osm, tedy 64 kombinací.“

MŮJ PRŮVODCE HERMES TRISMEGISTOS

„A proč to všechno? Známým pojmem egyptské filozofie je Hórovo oko a egyptská škola mysterií nese právě Hórovo jméno,“ pokračuje. „Jeden z klíčových egyptských mýtů popisuje, že v boji se zlým strýcem Sethem bylo Hórovo oko rozsekáno na šest částí, tedy na hexagram, respektive 64 kombinací hexagramů. Bůh Thoth, který je v egyptské tradici známý jako Hermes Trismegistos – a také stavitel pyramid – sdělil bohu Hórovi, že zná způsob, jak jeho oko znovu sestavit dohromady. Úkolem Egyptanů tedy je složit Hórovo oko a dostat se tak do spojení s vyšší skutečností. A k čemu sloužily pyramidy? Vytvářely právě 64 energetických kombinací, 64 hudebních tónů na cestě k finálnímu spojení s Bohem.“

Ponechám to bez komentáře. Je mi však jasné, že o jeho slovech budu ještě dlouho přemýšlet. Otočí se ke mně. „Promiňte, už musím jít.“

Podávám mu ruku. „Děkuji za zajímavé setkání a inspirativní myšlenku. A... omlouvám se, nepostřehl jsem vaše jméno.“



Nilský kříž s Hórovým okem, symbolem egyptské školy mysterií.

Pevně mi stiskne paži. „Jmenuji se Hermes Trismegistos,“ zasměje se. „Nikoli, mé jméno je Zahí a pracuju tady jako taxikář. A teď tu budu až do rána vozit turisty po nočních akcích.“

Otočí se a odchází směrem do chaotického světa moderní Káhiry. Divám se za ním a náhle zmizí stejně rychle, jako by znovu nastoupil do magického teleportu. Cítil jsem, že mi při stisku ruky něco vložil do dlaně. Otevřu ji a spatřím podivuhodný předmět – stříbrný řetízek se smaragdovým klenotem v podobě Hórova oka. ●

INZERCE

KOMPLEXNÍ PÉČE O ORGANIZMUS

... Z TRADIC ČÍNSKÉ MEDICÍNY

Posilněte svůj organizmus! Šišák bajkalský je považován za jednu ze základních bylin tradiční čínské medicíny. Je ceněn pro vysoký obsah flavonoidů a glykosidů.

Naše kapsle z Šišáku bajkalského vhodně doplňuje extrakt z kořene Kudzu. Jedná se o starou recepturu čínské medicíny s komplexním efektem na celý organizmus.

Kořen Šišáku bajkalského mimo jiné přispívá k normálnímu stavu svalů a kloubů.



Doplňěk stravy

Vyrábí: PURUS-MEDA, s. r. o.
Doplňěk stravy žádejte ve vybraných lékárnách nebo objednávejte na internetovém obchodě www.purusmeda.cz, na lince + 420 516 499 667 nebo e-mailu obchod@purusmeda.cz.

